

Motorischer Weichenantrieb mit impulsgesteuerten Eingängen MP8

Der motorische (Weichen-) Antrieb MP8 wurde als Ersatz für herkömmliche Spulenantriebe entwickelt. Er funktioniert wie diese über zwei kurze Tastimpulse für die Endpositionen rechts und links. Klassische motorische Antriebe benötigen in der Regel ein kontinuierliches Eingangssignal für den gesamten Stellvorgang – der neue MP8 benötigt nur einen kurzen Schaltimpuls von maximal 40 ms zum Starten des Stellvorganges und er erreicht seine Endlage danach selbsttätig

Der Hub wird in drei Stufen 3, 6, 9 und 12 mm eingestellt – siehe Zeichnung.

Die Spannungsversorgung ist Gleichstrom 9 – 16 V, Stromaufnahme ca. 150 mA beim Lauf. Der Mechanismus ist mit Endlagenschaltern ausgestattet, d.h. Steuerungsspannung kann dauerhaft angeschlossen sein, nach dem Erreichen der betreffenden Lage werden die Stromaufnahme und die Bewegung automatisch getrennt. Weichenantrieb ist mit ein Wechselkontakten für Zusatzverwendung mit der Kapazität 1A ausgerüstet

Die beiden NO-Hilfskontakte (fb+ und fb-) sind mit 100 mA belastbar und für die Zustandsanzeige vorgesehen. Sie sind gegen negative Polarität geschaltet und erlauben den direkten Anschluss von LED. Alternativ können im DC-Betriebsmodus über diese Ausgänge TTL-Eingänge digitaler Steuergeräte oder eines Computers bedient werden.

Befestigung der Nadel und Höhenverschiebung
– Lösen der Schraube und Verschieben der Nadel
(2 Rillen für unterschiedliche Nadeldurchmesser)

Die Schelle kann ersetzt und der Mechanismus
direkt durch die Schraube M2 befestigt werden.

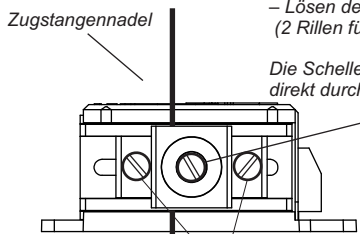

Einstellen der Position der Nadel in Längsrichtung
(Lösen von 2x Schraube und Verschieben des Reiters).

Änderung des Hubs der Bewegung

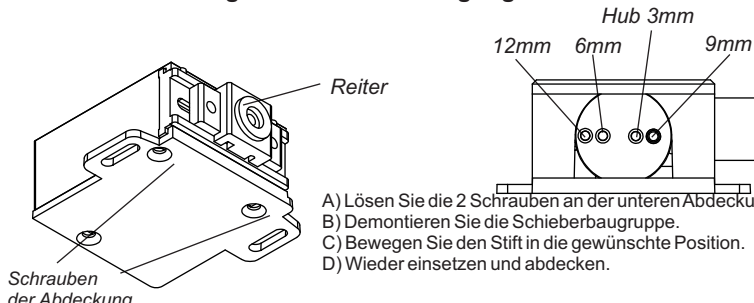

- Lösen Sie die 2 Schrauben an der unteren Abdeckung.
- Demontieren Sie die Schieberbaugruppe.
- Bewegen Sie den Stift in die gewünschte Position.
- Wieder einsetzen und abdecken.

Einschaltung mit Tasten und mit der Rückmeldung.
Die Schaltimpulse können von Tastern oder NPN-Transistorausgängen ausgelöst werden

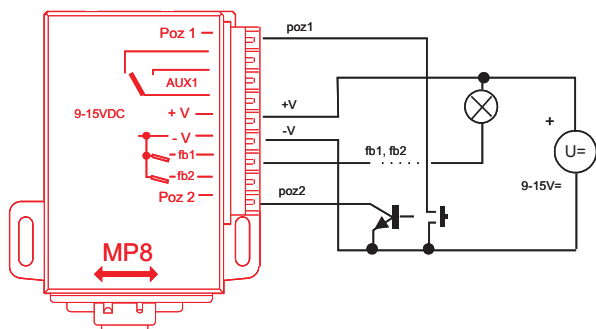

+V	Die Spannungsanschlüsse V+ und V- müssen angeschlossen und angeschaltet sein
-V	
pos1	Steuereingänge. Die minimale Impulsdauer beträgt 40ms. Er kann auf Dauerimpuls wie bei klassischen Motorantrieben umgestellt werden
pos2	
fb1	Rückmeldekontakt . Die Position poz1 wird durch den Kontakt fb1 angezeigt.
fb2	Die Position poz2 wird durch den Kontakt fb2 angezeigt.
aux1	SPDT-Kontakte mit einer Belastbarkeit von 30V/1A für allgemeine Schaltvorgänge.

www.mtb-model.com

Reparaturen des Modells

Die Garantie bezieht sich nur auf Produktionsfehler. Nur zur häuslichen Verwendung in Modellen, nicht für kommerzielle oder gewerbliche Applikationen bestimmt. Garantiereparaturen stellt der Hersteller ggf. mittels des Verkäufers sicher. Kontaktangaben sind unter www.mtb-model.com. Geben Sie das Produkt nach Ablauf der Lebensdauer in Sammelstellen für Elektroschrott ab! Hersteller: MTB, Segala group s.r.o Praha 10



0508131115
MP8_DE v1.0

im Vertrieb durch:

Qdecoder GmbH
Gewerbetrasse 21
5312 Döttingen
+41 56 426 48 88

Qdecoder GmbH, Zweigniederlassung Deutschland
Lonzaring 11
79761 Waldshut-Tiengen
+49 171 830 96 68